

«ВОЛГА-ДНЕПР» - ЛОГИСТИЧЕСКИЕ УСЛУГИ ДЛЯ ВАШЕГО БИЗНЕСА

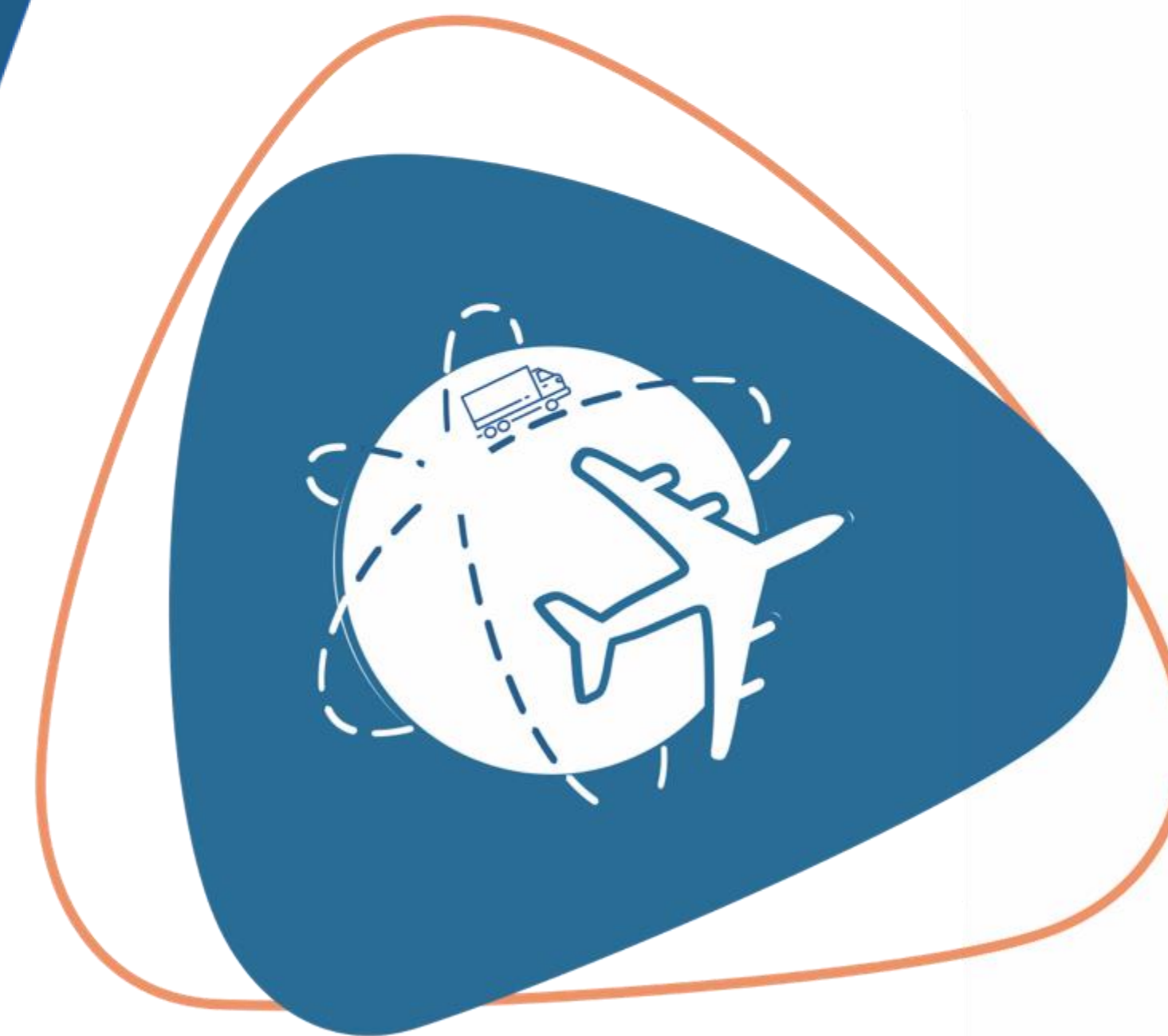

Волга  Днепр

«ВОЛГА-ДНЕПР»

- ▶ **34 года** опыта и экспертизы
- ▶ **Одна из крупнейших** грузовых авиакомпаний в РФ
- ▶ **ТОП-10** глобальных грузовых перевозчиков до 2022 года
- ▶ **Собственный флот грузовых самолетов** и доступ к емкостям перевозчиков партнеров
- ▶ **Логистические решения** для различных отраслей



аэрокосмос



автомобиле-
строение

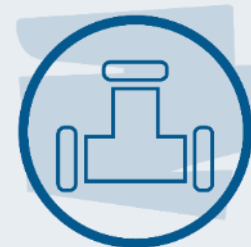

нефтегаз



энергетика



высокие
технологии



машиностроение



электронная
коммерция



мода



HoReCa



гуманитарные
миссии



фарма



рыба и
морепродукты





«ВОЛГА-ДНЕПР» - УСЛУГИ

Предлагаем **комплексные логистические решения**, в том числе через активное взаимодействие с компаниями-партнерами.

ЧАРТЕРНЫЕ ГРУЗОВЫЕ АВИАПЕРЕВОЗКИ

РЕГУЛЯРНЫЕ ГРУЗОВЫЕ АВИАПЕРЕВОЗКИ

МУЛЬТИМОДАЛЬНЫЕ ПЕРЕВОЗКИ

МЕЖДУНАРОДНАЯ ЭКСПРЕСС-ДОСТАВКА ГРУЗОВ

ЛОГИСТИКА В ТРУДНОДОСТУПНЫЕ РЕГИОНЫ

ЛОГИСТИКА МОРЕПРОДУКТОВ

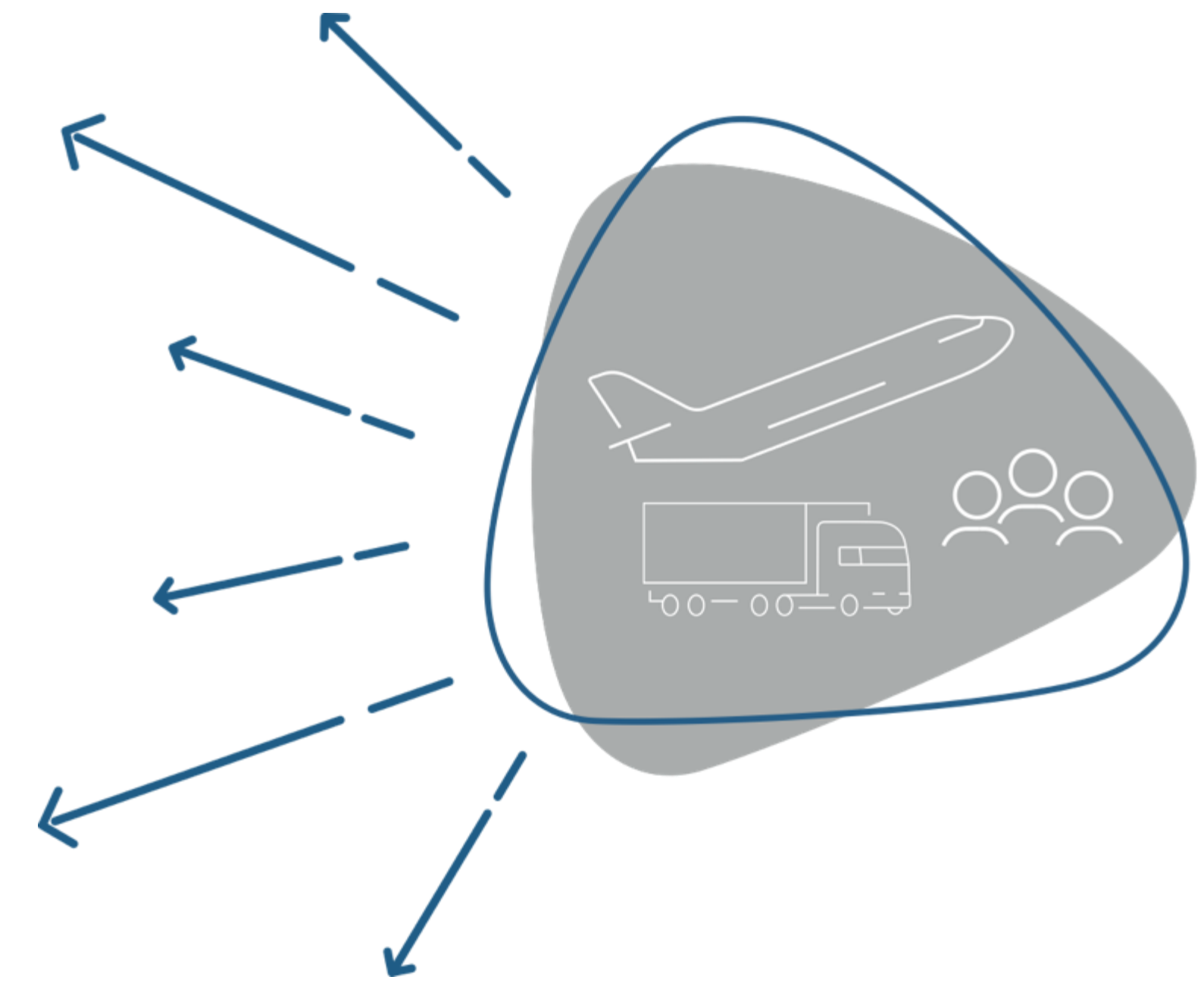

«ВОЛГА-ДНЕПР» - ИСТОРИЯ И ДОСТИЖЕНИЯ

1990 - 1999

- ▶ Авиакомпания «Волга-Днепр» была создана в 1990 году в г. Ульяновске под уникальную задачу — использование Ан-124 в коммерческих целях для транспортировки проектных негабаритных и сверхтяжелых грузов. Первое десятилетие стало периодом быстрого роста авиакомпании, к началу нового тысячелетия она обладала самым большим в мире парком Ан-124 (10 самолетов) и контролировала 60% мирового рынка негабаритных грузов.

2010 - 2019

- ▶ «Волга-Днепр» углубляла и расширяла свои компетенции в сфере проектной логистики, пополняя свою «копилку перевозок» уникальными транспортировками, такими как, перевозка фюзеляжа самолета, консолей крыла для Boeing 787 Dreamliner, промышленного оборудования для газоперерабатывающего завода в Папуа — Новая Гвинея, 18-метрового автобуса Irisbus Citelis и многих других. Продолжается модернизация флота – поступление Ил-76ТД-90ВД, модернизация Ан-124-100 до Ан-124-150, с возможностью перевозки до 150 тонн на рейсе.

2000 - 2009

- ▶ В 2004 году к коммерческим перевозкам приступил десятый собственный самолет Ан-124—100М. Еще одним подтверждением высокой международной репутации «Волга-Днепр» стало вручение авиакомпании 7 июля 2004 года официального сертификата члена ИАТА — Международной организации воздушного транспорта.

2020 - 2024

- ▶ В 2020-2021 своими усилиями «Волга-Днепр» спасла жизни более 500 000 000 людей по всему миру, доставив более 50 тыс тонн ковидных грузов по всему миру. Весной 2022 года «Волга-Днепр» смогла успешно применить бизнес-модель регулярных грузовых перевозок на Ил-76ТД-90ВД, оптимизировать погрузочные работы под паллетизированные грузы и выстроить работу со всеми стейкхолдерами цепочки поставок, а в рамках развития новых транспортных коридоров были запущены рейсы из Китая, Индии и ОАЭ.

34
1990-2024



«ВОЛГА-ДНЕПР» - ЛОГИСТИЧЕСКИЕ РЕШЕНИЯ



Логистические решения для любых типов грузов – DG, TEMP, AVI, XL, PER, E-COM



30 лет опыта– экспертиза, знания квалифицированные сотрудники



Офисы в Китае для эффективного взаимодействия с локальными отправителями



Собственное подразделение ТОиР для поддержания летной годности



Покрытие через **интерлайн-соглашения**



Решения для индустрий: здравоохранение, хайтек, электронная коммерция, аэрокосмическая, нефтегазовая и другие



Взаимодействие со всеми стейкхолдерами цепочки поставок для организации **безопасной транспортировки**



Сервис **поддержки клиентов**





34
1990-2024

Профессионализм

Скорость

Гибкость

Надежность

Ответственность

Поддержка

«ВОЛГА-ДНЕПР» - ЧАРТЕРНЫЕ ГРУЗОВЫЕ АВИАПЕРЕВОЗКИ

преимущества



- ▶ **Опыт на рынке чартерных перевозок** – организация, взаимодействие с авиационными и аэропортовыми властями, получение разрешений
- ▶ Организация рейсов не только в **крупнейшие экономически развитые хабы**, но и в самые **отдаленные аэропорты**
- ▶ Собственный **флот грузовых самолетов** – возможность организации сложных чартерных рейсов с перегрузкой
- ▶ **Квалифицированные специалисты** по отправке генеральных и специальных грузов, в том числе температурно-чувствительных и опасных
- ▶ **Наличие роликовой оснастки** для транспортировки генеральных грузов на Ан-124-100/150
- ▶ Разработка и производство **специального погрузочного оборудования** при необходимости



Машиностроение



Нефтегаз



Аэрокосмос



Автомобиле-
строение



Гуманитарные
МИССИИ

«ВОЛГА-ДНЕПР» - РЕГУЛЯРНЫЕ ГРУЗОВЫЕ АВИАПЕРЕВОЗКИ

преимущества

- ▶ Регулярные маршруты **в/из Китая, Индии**
- ▶ Собственный флот уникальных **транспортных отечественных самолетов** и доступ к емкостям других перевозчиков
- ▶ Наличие оснастки для перевозки **генеральных грузов на Ан-124**
- ▶ **До 8 РМС** на Ил-76ТД-90ВД и собственный сток РМС паллет
- ▶ **Собственные представители в Китае** (Пекин, Шанхай, Чжэнчжоу, Шэньчжэнь, Гонконг) для эффективного взаимодействия с локальными отправителями
- ▶ Разрешение для **перевозки опасных грузов (Class 1-9)**
- ▶ Международная **экспресс-доставка В2В грузов D2D** из Китая





«ВОЛГА-ДНЕПР» - Маршрутная сеть, 2Н 2024

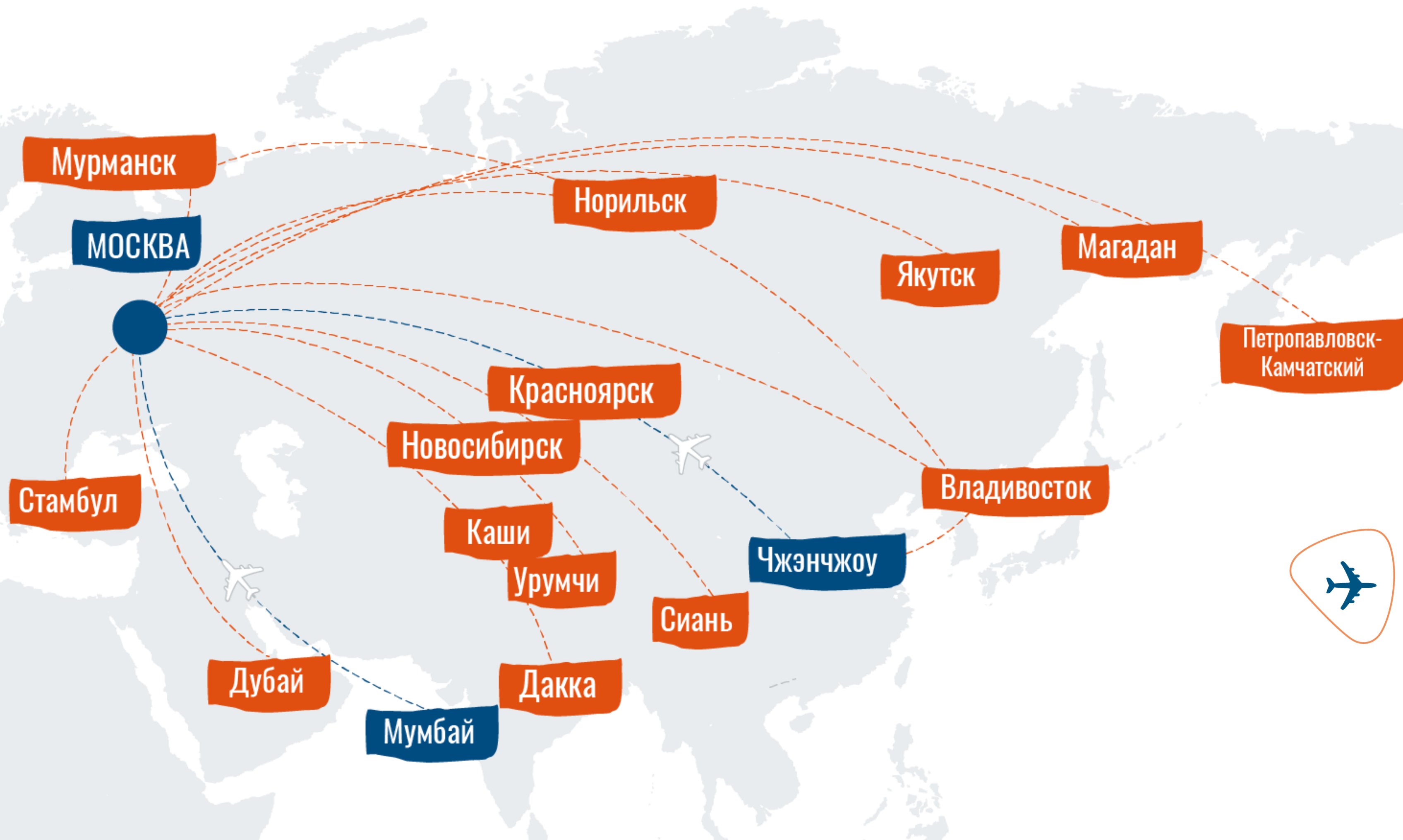

- Регулярные грузовые перевозки – Ил-76ТД-90ВД
- Наиболее востребованные чартерные грузовые перевозки + возможность организации рейсов по запросу – Ил76ТД-90ВД, Ан-124-100/150

** Тарифы действительны на август 2024 для генерального неопасного груза, не требующего особых условий перевозки. Финальная стоимость может отличаться.*

«ВОЛГА-ДНЕПР» - МУЛЬТИМОДАЛЬНЫЕ ПЕРЕВОЗКИ



«ВОЛГА-ДНЕПР» - МЕЖДУНАРОДНАЯ ЭКСПРЕСС-ДОСТАВКА

Международная экспресс-доставка B2B грузов до 300 кг «от двери до двери» в течение 4 рабочих дней*.

Согласно стандартному расписанию. В срок доставки не включаются день приема груза и праздничные дни



01 Более 30 лет опыта
на международном рынке
логистики

Собственный флот грузовых
самолетов

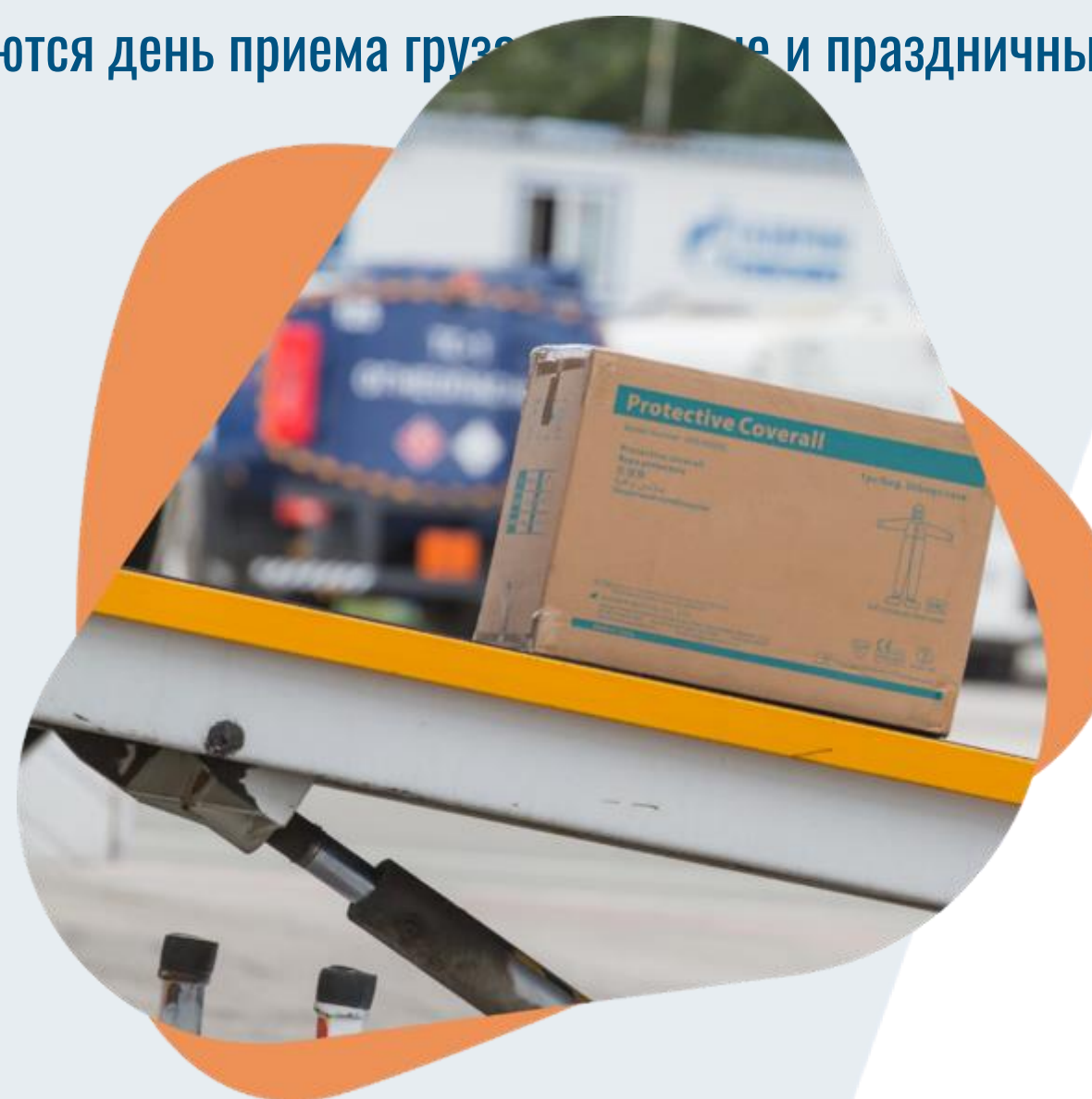

02 Таможенная экспертиза –
лицензия таможенного представителя

Тариф включает в себя доставку
«от двери до двери»

Возможность оформления как по ДТ,
так и по ДТЭГу (реестру)



03 Международная команда —
собственные представители
в Китае

«ВОЛГА-ДНЕПР» - ЛОГИСТИКА ОТ АРКТИКИ ДО АНТАРКТИДЫ ДОСТАВКА ГРУЗОВ В ТРУДНОДОСТУПНЫЕ РЕГИОНЫ



ГРУЗОВЫЕ ПЕРЕВОЗКИ

- ▶ Собственный флот грузовых самолетов Ил-76ТД-90ВД, сертифицированных для выполнения рейсов в труднодоступные регионы



Ил-76ТД-90ВД позволяет безопасно и оперативно доставить различные виды груза на подготовленные взлетно-посадочные полосы (ВПП), а также на снежно-ледовые посадочные площадки. По отдельному разрешению компания может организовать доставку на взлетно-посадочную полосу с грунтовым покрытием.

- ▶ Скорость организации рейсов на дальние расстояния



- ▶ Квалифицированные и сертифицированные специалисты
- ▶ Многолетний опыт работы в труднодоступных регионах (регулярные программы в Антарктиду с 2015 года)

«ВОЛГА-ДНЕПР» - ДОСТАВКА ГРУЗОВ В ТРУДНО ДОСТУПНЫЕ РЕГИОНЫ



- ▶ Многолетний опыт работы авиакомпании «Волга-Днепр» по десантированию грузов
- ▶ Опытные специалисты и компетенции позволяют доставлять грузы в необходимых объемах в регионы без аэропорта и оборудованной ВПП
- ▶ Парашютный метод десантирования позволяет безопасно доставить ценный груз, продукты питания в стеклянной таре, дорогостоящее оборудование, тяжелую строительную технику, топливо в металлических бочках

ДЕСАНТИРОВАНИЕ ГРУЗОВ



Минимальный размер площадки для десантирования груза на земле составляет **500×500 метров.**

«ВОЛГА-ДНЕПР» - ТАМОЖЕННОЕ ОФОРМЛЕНИЕ ГРУЗОВ



На сегодняшний день мы предлагаем нашим клиентам:

- ▶ Обжалование решений по корректировке таможенной стоимости
- ▶ Таможенное декларирование грузов и транспортных средств: все таможенные процедуры
- ▶ Таможенная аналитика: расчет таможенных платежей, проверка товаросопроводительной документации, определение нетарифных мер
- ▶ Таможенное оформление грузов из Азиатского региона Таможенное декларирование для авиакомпаний: авиационно-техническое имущество, воздушные суда; формирование отчетов по таможенным процедурам; подготовка документов для получения заключения Минпромторга о целевом назначении товаров
- ▶ Классификационное решение ФТС России
- ▶ Консалтинг ВЭД
- ▶ Собственная авиа доставка, Собственный парк автомобильного транспорта для доставки по всей России и ЕАЭС



Сертифицированный таможенный представитель
(Свидетельство о включении в реестр таможенных
представителей No 1490 от 01.06.2022)

Тарифы на услуги по таможенному
декларированию- <https://www.volga-dnepr.com/upload/price-010622.pdf>

«ВОЛГА-ДНЕПР» - ЛОГИСТИКА МОРЕПРОДУКТОВ



преимущества

- ▶ **Полный комплекс логистических услуг:** первая миля, решения по упаковыванию, документационное оформление, перевозка, приемка и последняя миля
- ▶ **Гибкий подход** к услугам — от спектра услуг до определенного логистического плеча
- ▶ **Регулярные маршруты** в/из Китая и **чартерные рейсы** по запросу, в т.ч. с Дальнего Востока в Москву
- ▶ **Собственный автопарк с рефрижераторными полуприцепами**
- ▶ Использование **спецоборудования** — термобоксы, пассивная упаковка, сухой лед, складское хранение
- ▶ Поддержание **температурного режима** и выдерживание времени доставки для специальных грузов
- ▶ **Контроль** на каждом этапе транспортировки
- ▶ **Выстроенная система** подрядчиков в соответствии с внутренней системой оценки рисков при выборе поставщиков
- ▶ **Консультационные услуги и индивидуальные решения,** соблюдение международных стандартов IATA PCR и IATA LAR



«ВОЛГА-ДНЕПР» - ФЛОТ



Ан-124-100 является **самым большим в мире гражданским самолётом серийного производства** и признанным лидером в перевозке крупногабаритных и сверхтяжёлых грузов на рынке грузовых авиаперевозок. Сочетание исключительных характеристик, таких как размер грузовой кабины, дальность полёта, возможность загрузки без специального погрузочного оборудования, позволяет **Ан-124-100 перевозить сверхтяжелые и негабаритные грузы весом до 120 тонн (на Ан-124-100) и 150 тонн (Ан-124-150), включая оборудование, на большие расстояния.**

«Волга-Днепр» принимала участие в модернизации Ил-76ТД, **одного из самых успешных грузовых воздушных судов** благодаря своим размерам грузовой кабины, грузоподъёмности и возможности автономной загрузки. Результатом модернизации стал самолёт Ил-76ТД-90ВД, оборудованный новыми двигателями ПС-90А-76 и современной авионикой, одобренный для полётов по всему миру.

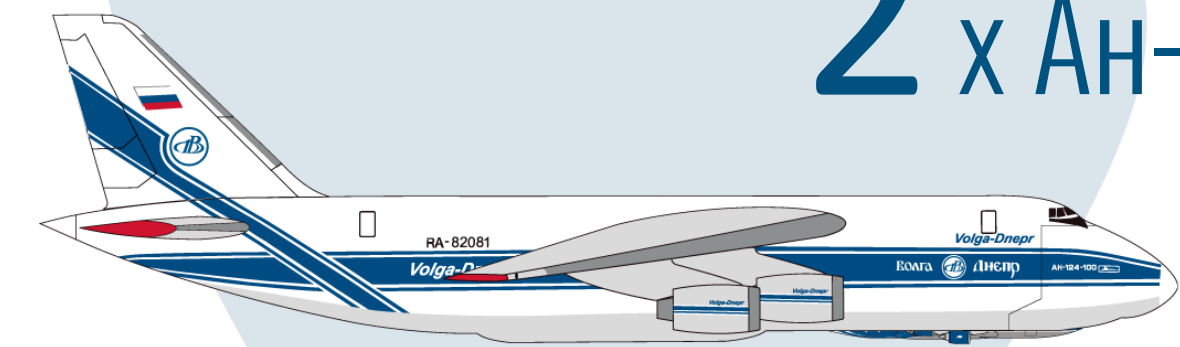

9 x Ан-124-100

2 x Ан-124-150



5 x Ил-76ТД-90ВД

«ВОЛГА-ДНЕПР» - Флот: Ан-124-100 | Ан-124-150



МАКС. ЗАГРУЗКА ВКЛ. ВЕС ОБОРУДОВАНИЯ

Ан-124-100

120 000 кг

Ан-124-150

150 000 кг

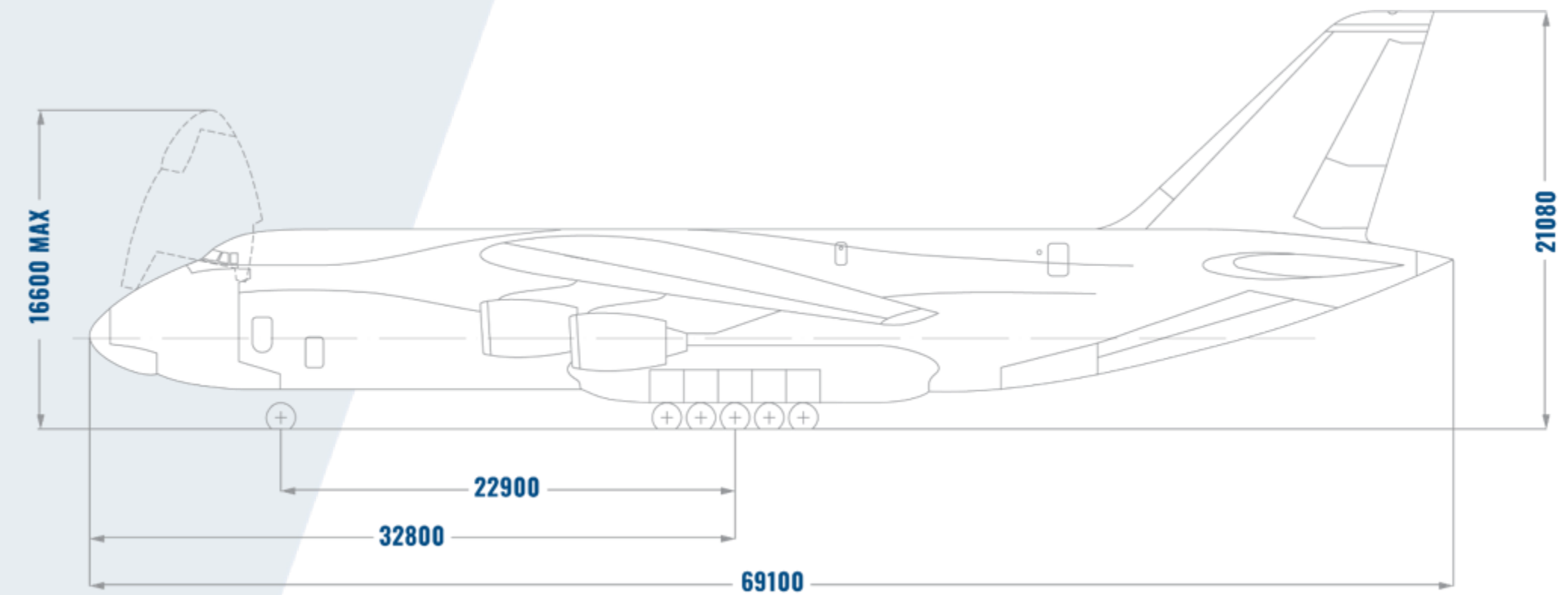

СПОСОБЫ ПОГРУЗКИ

- ▶ Паллеты и ящики, загружаемые вилочным погрузчиком
- ▶ Использование бортовых погрузочных кранов
- ▶ Автомобили въезжают в самолёт или закатываются с помощью лебёдок
- ▶ Автомобили загружаются на систему платформ для перевозки автомобилей
- ▶ Тяжёлые или негабаритные грузы загружаются с помощью лебёдки с использованием рельсовой системы
- ▶ Наличие оснастки для перевозки генеральных грузов

ТИП ДВИГАТЕЛЯ	4x Лотарев Д-18 Т
ВЗЛЁТНАЯ ТЯГА ДВИГАТЕЛЯ	4x 24 Т Σ = 96 Т
МАКС. ВЗЛЁТНАЯ МАССА	392 000 / 402 000 кг
МАССА ПУСТОГО СНАРЯЖЁННОГО ВС	192 215 / 192 559 кг
МАКС. ЗАГРУЗКА, ВКЛ. ВЕС ОБОРУДОВАНИЯ	120 000 / 150 000 кг
МАКСИМАЛЬНАЯ ПОСАДОЧНАЯ МАССА	330 000 / 360 000 кг

МАКСИМАЛЬНАЯ МАССА БЕЗ ТОПЛИВА	306 000 / 335 000 кг
КРЕЙСЕРСКАЯ СКОРОСТЬ	750 км/ч
КРЕЙСЕРСКАЯ ВЫСОТА ПОЛЁТА	31 000 – 35 000 футов
ДАЛЬНОСТЬ ПОЛЁТА	4 500 км
МАКС. ГРУЗОПОДЪЁМНОСТЬ БОРТОВЫХ ПОГРУЗОЧНЫХ КРАНОВ	20 000 кг
ТЕХНИЧЕСКИЙ ЭКИПАЖ	7 членов экипажа
ЛЁТНЫЙ ЭКИПАЖ	6 членов экипажа

«ВОЛГА-ДНЕПР» - Флот: Ил-76ТД-902ВД

Волга  Днепр



МАКС. ЗАГРУЗКА ВКЛ.
ВЕС ОБОРУДОВАНИЯ

50 000 кг

МАКС. ВЗЛЕТНАЯ
МАССА

195 000 кг

- ▶ Верхнее погрузочное оборудование из 4 электротельферов, каждый грузоподъемностью 3 тонны, способных поднимать груз до 12 000 кг
- ▶ ВС оснащен 2-мя бортовыми электролебедками – каждая тягой по 3 тонны
- ▶ Погрузка колёсной, гусеничной техники и прицепов
- ▶ Рампа позволяет загружать колесную технику своим ходом
- ▶ Опускаемая рампа может применяться для погрузки длинных и высоких автомобилей
- ▶ Погрузка тяжёлых и негабаритных грузов
- ▶ Использование специального погрузочного оборудования авиакомпании «Волга-Днепр» возможно только с применением передвижных кранов и дополнительных прицепов
- ▶ Роликовая оснастка - перевозка до 8 РМС на рейсе

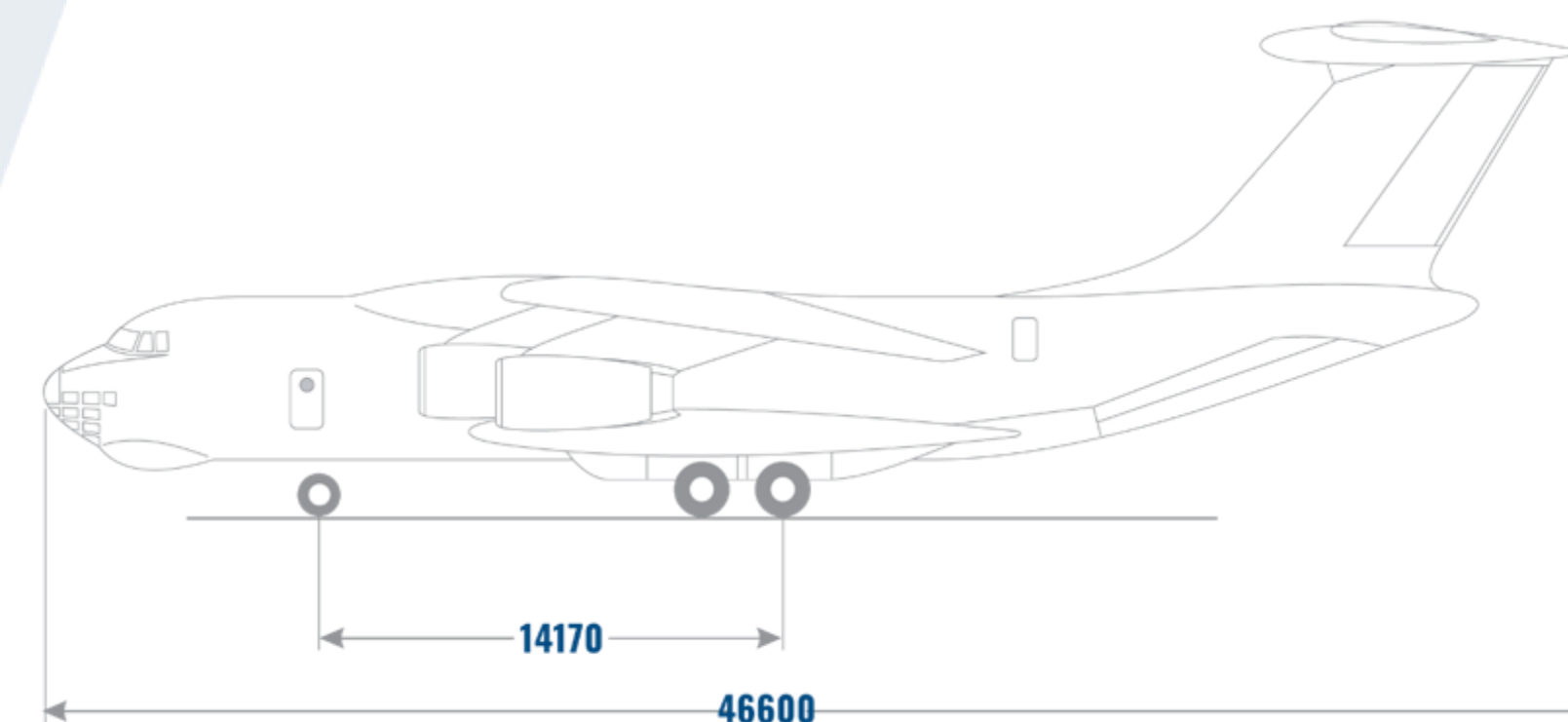

ТИП ДВИГАТЕЛЯ	4x ПС-90А-76
ВЗЛЁТНАЯ ТЯГА ДВИГАТЕЛЯ	4x 16000 кг Σ = 640000
МАКС. ВЗЛЁТНАЯ МАССА	195 000 кг
APS МАССА (СРЕДНЯЯ)	97 243 кг
МАКС. ЗАГРУЗКА, ВКЛ. ВЕС ОБОРУДОВАНИЯ	50 000 кг
МАКСИМАЛЬНАЯ ПОСАДОЧНАЯ МАССА	155 000 кг

МАКСИМАЛЬНАЯ МАССА БЕЗ ТОПЛИВА	144 800 кг
КРЕЙСЕРСКАЯ СКОРОСТЬ	750 км/ч
ЭШЕЛОН ПОЛЁТА	9 100 м – 10 600 м
ДАЛЬНОСТЬ ПОЛЁТА	4 500 км
ГРУЗОПОДЪЁМНОСТЬ БОРТОВОГО ПОГРУЗОЧНОГО КРАНА	12 000 кг
ТЕХНИЧЕСКИЙ ЭКИПАЖ	4 члена экипажа
ЛЁТНЫЙ ЭКИПАЖ	4 члена экипажа



«ВОЛГА-ДНЕПР» - размеры грузовой кабины

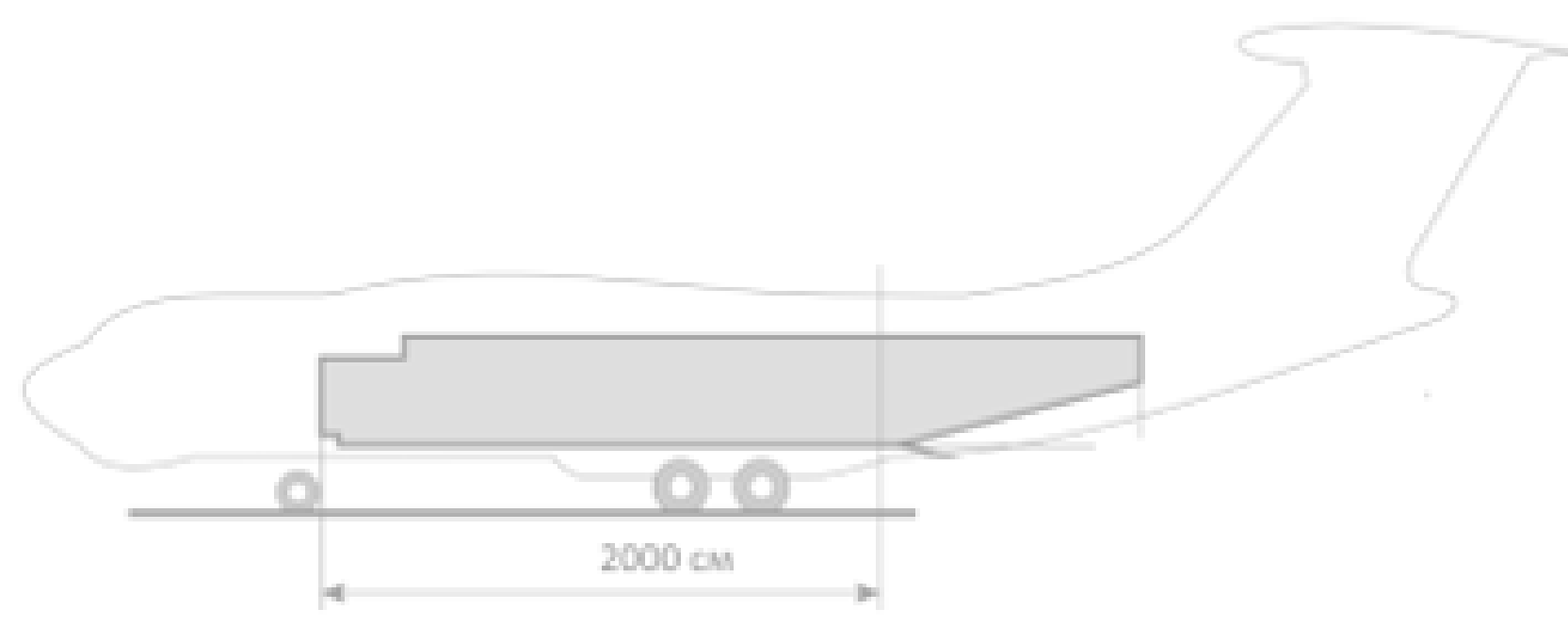
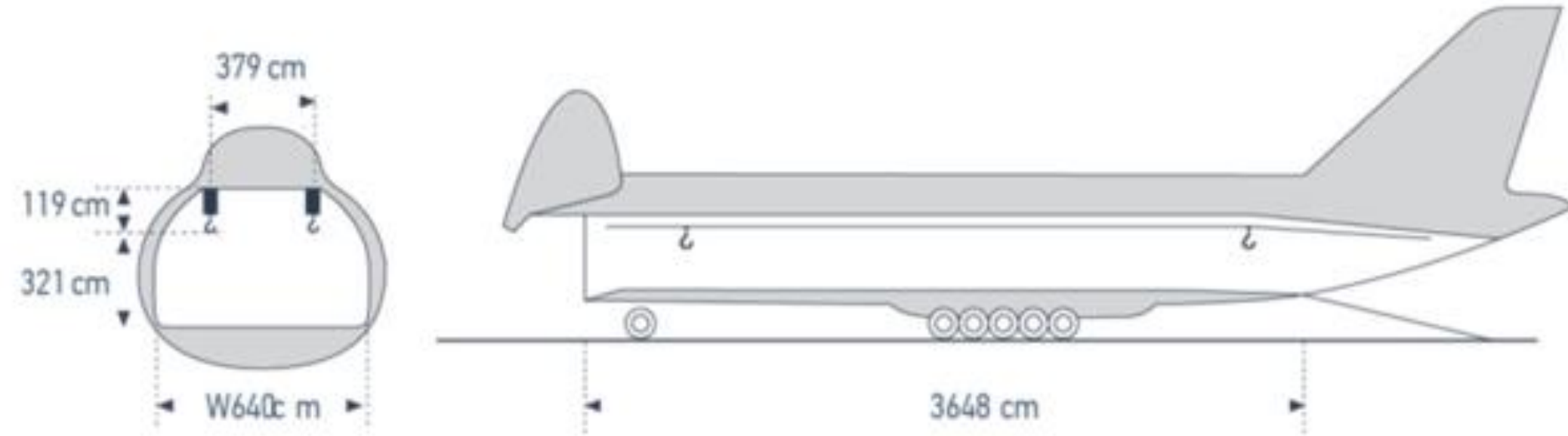

Ан-124-100/150

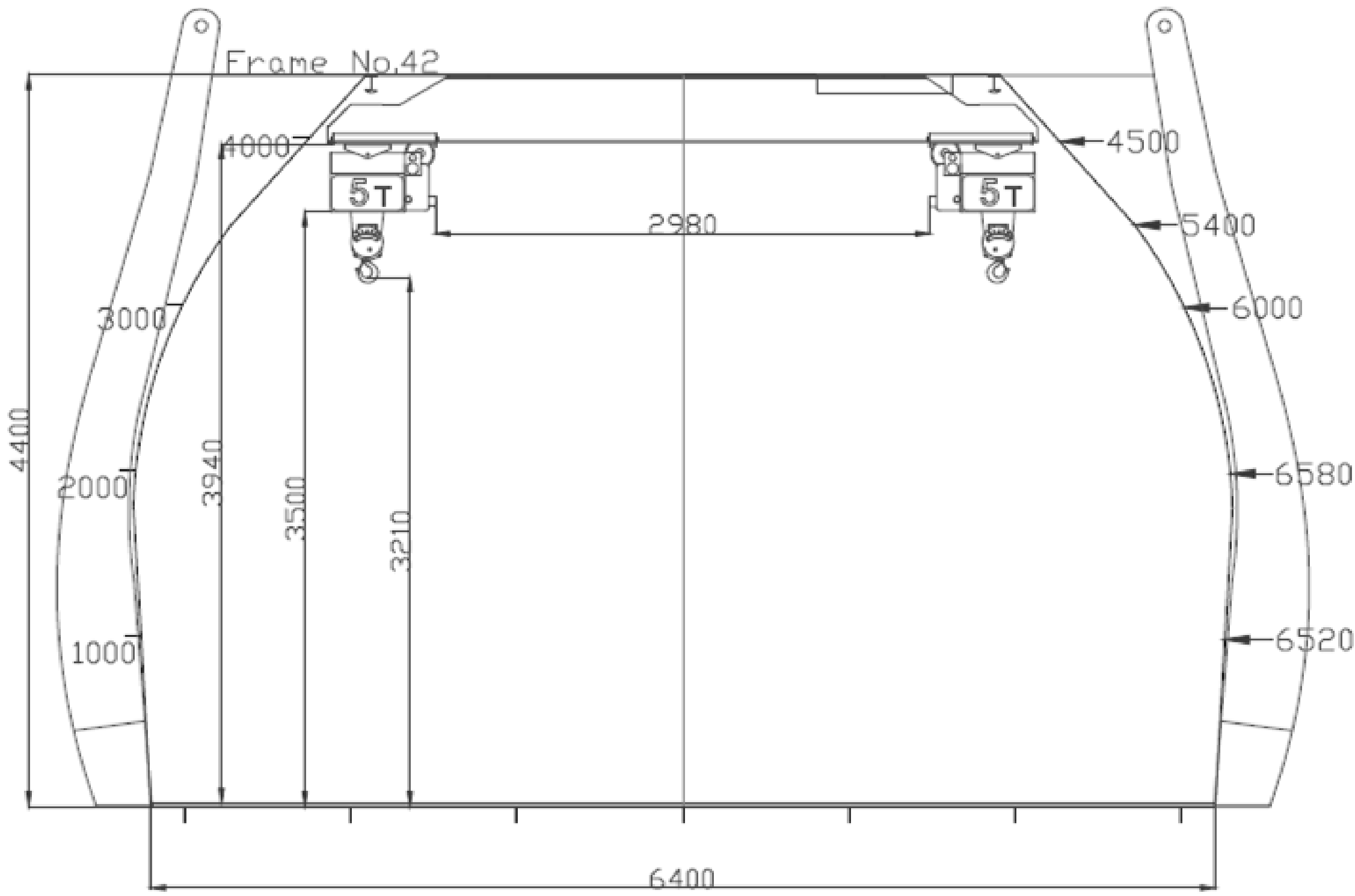

Ил-76ТД-90ВД

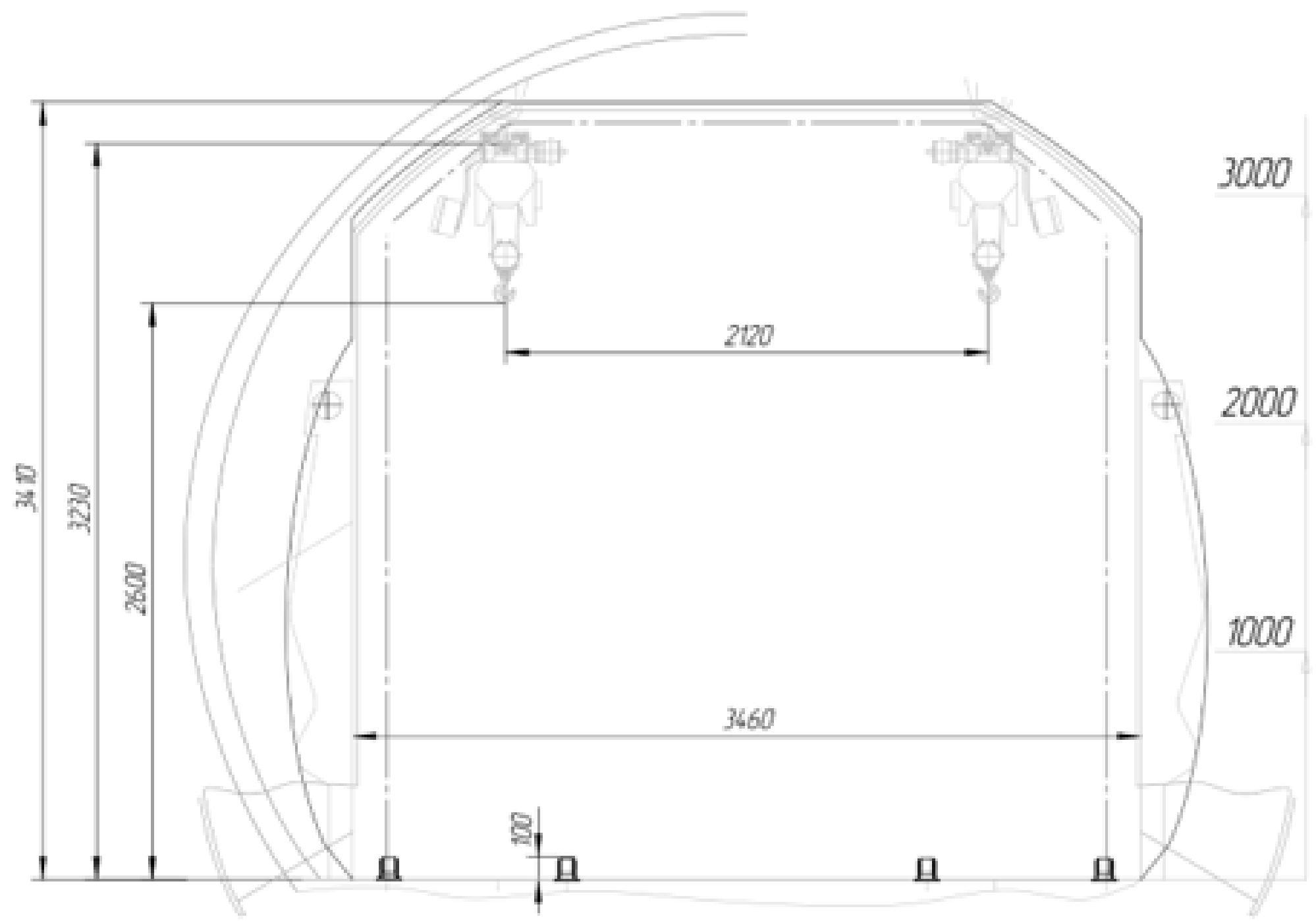

«ВОЛГА-ДНЕПР» - типы и размеры паллет

Типовой лод-план для загрузки 8 РМС в Ил-76ТД-90ВД

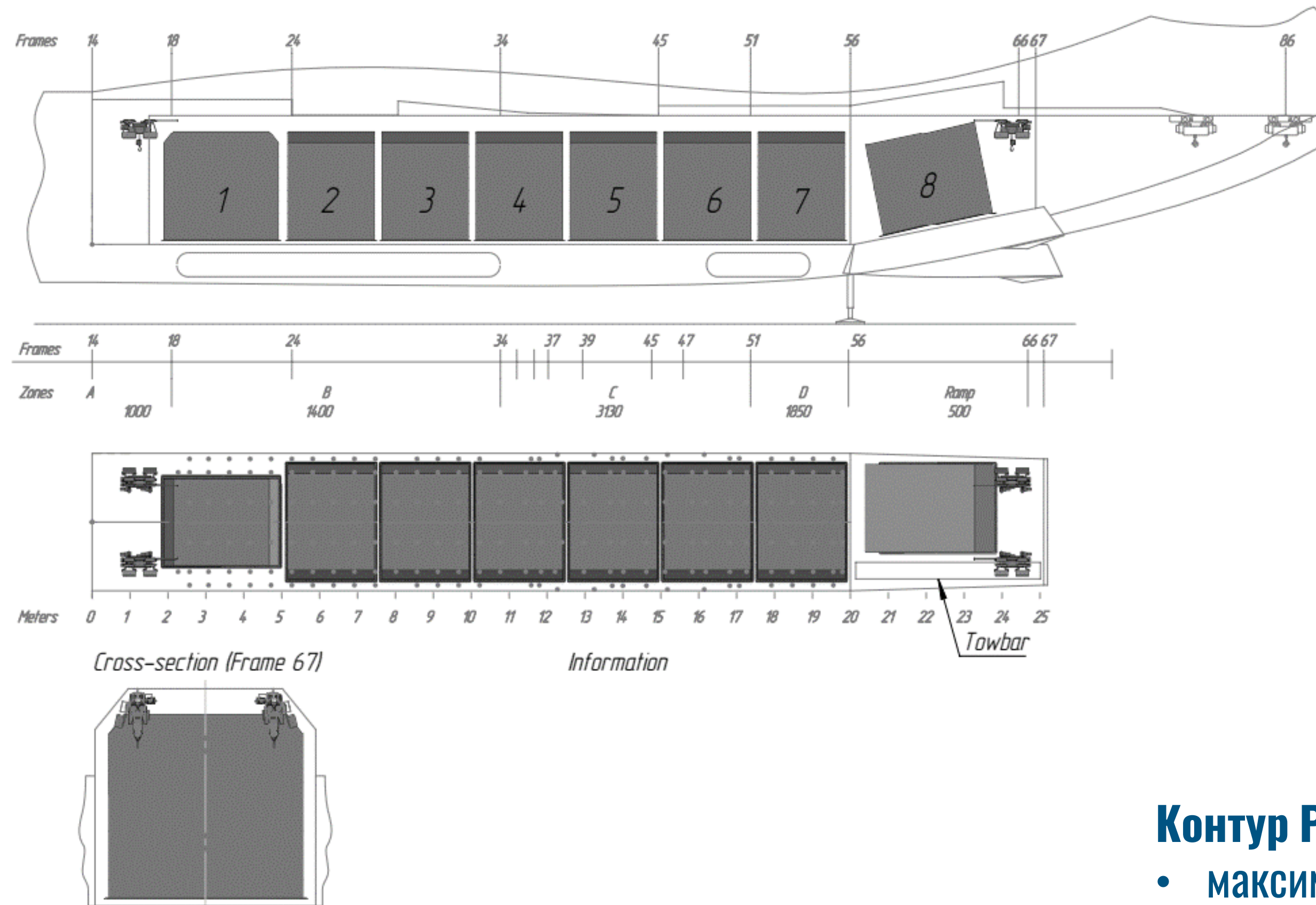

Специальный контур РМС/Ил-76 для мест No1-7

- максимальный вес брутто – 6800 кг,
- максимальные габаритные размеры одного грузового места (L)302 x (W)228 x (H)260 см до 5000 кг
- свыше требует индивидуального решения

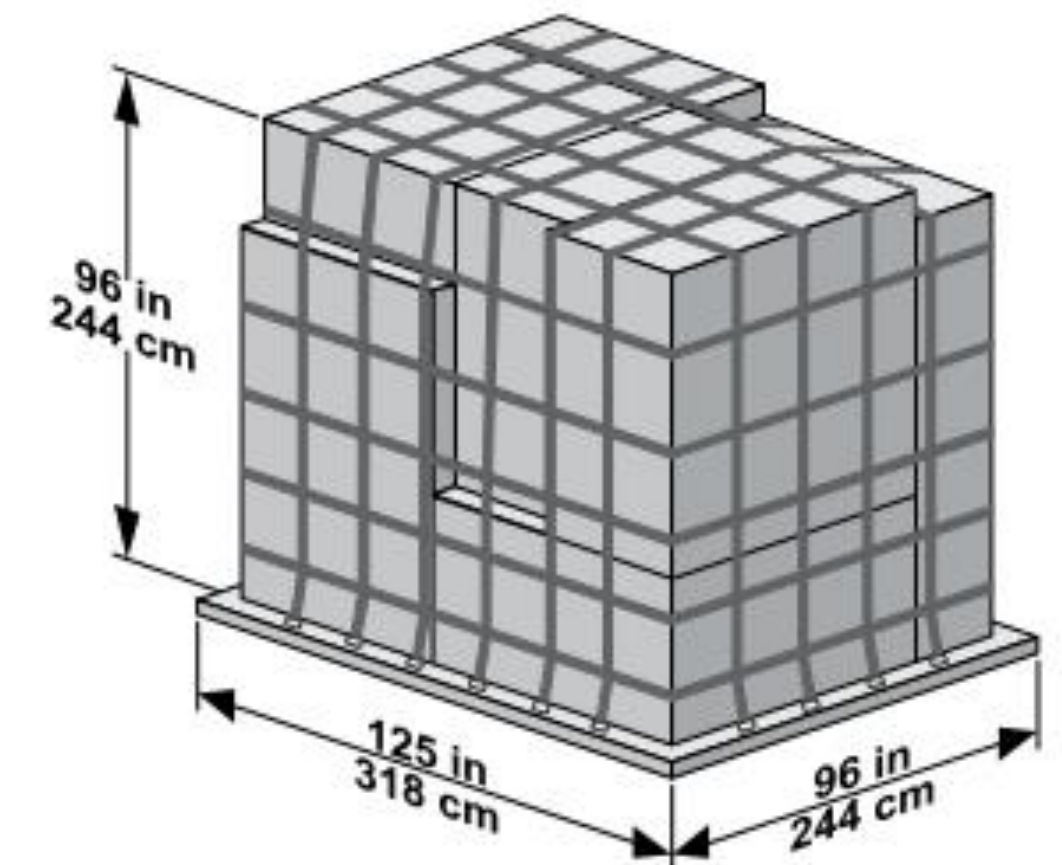
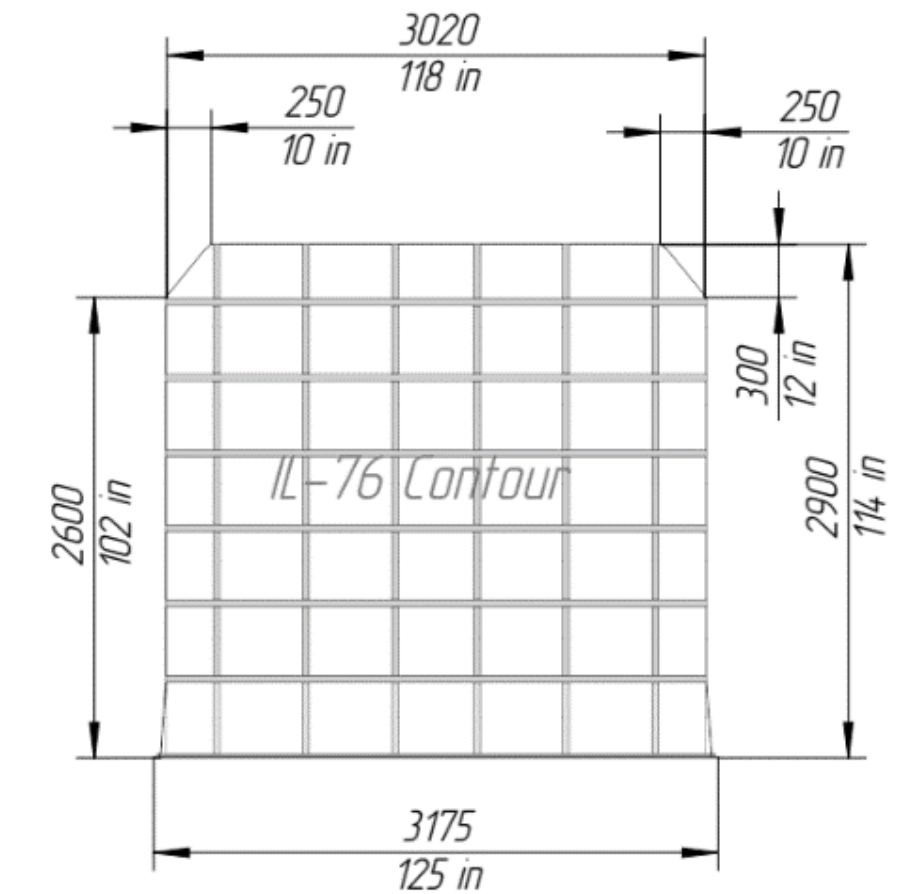
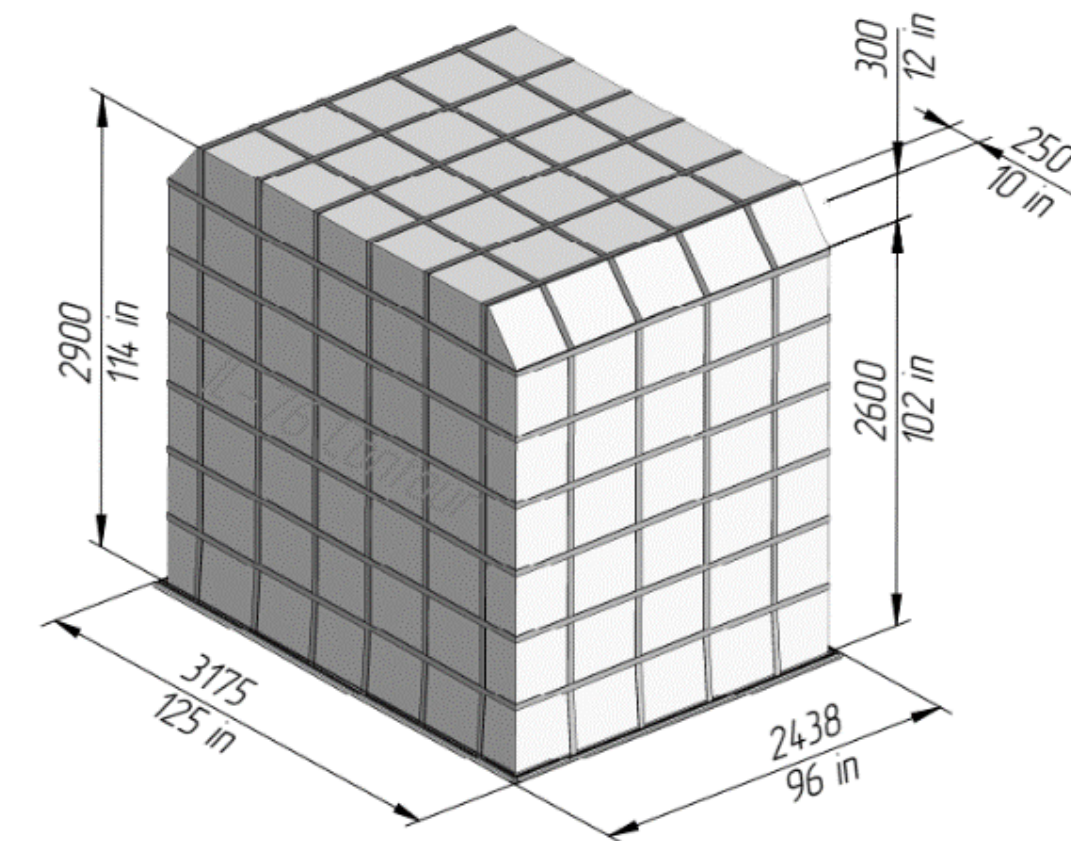

Контур РМС/Q6 для места No8

- максимальный вес брутто – 4350 кг

«ВОЛГА-ДНЕПР» - ФЛОТ СТРАТЕГИЧЕСКОГО ПАРТНЕРА «ВОЛГА-ТРАКС»



ТЯГАЧИ

VOLVO FH

MERCEDES ACTROS

ПОЛУПРИЦЕПЫ

KRONE SD

SCHMITZ SKO

- ▶ **Перевозка грузов с поддержанием температурного режима**
грузовой отсек | грузоподъемность: < 20 тонн | < 90м³ | < 33 европалет -20 - +20°C
- ▶ **Перевозка грузов изотермическими фургонами**
грузовой отсек | грузоподъемность: < 20 тонн | < 90м³ | < 33 европалет
- ▶ **Перевозка грузов, требующих специального способа загрузки**
грузовой отсек | грузоподъемность: < 96м³ | < 22 тонн
- ▶ **Перевозка опасных грузов**
грузовой отсек | грузоподъемность: 1,5 - 20 тонн | 20 - 90 м³
- ▶ **Перевозка негабаритных грузов**
тяжеловесные, крупногабаритные и длинномерные грузы
- ▶ **Перевозка наливных грузов (все цистерны имеют термоизоляцию)**
грузоподъемность: < 20 тонн

Волга  Днепр

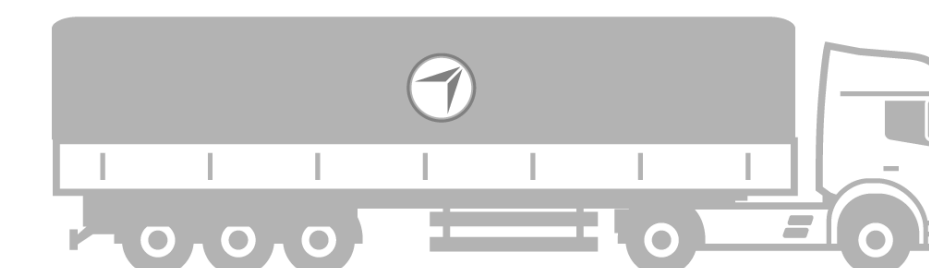

«ВОЛГА-ДНЕПР» - ПЕРЕВОЗКИ ДЛЯ НЕФТЕГАЗОВОЙ ПРОМЫШЛЕННОСТИ

Волга  Днепр

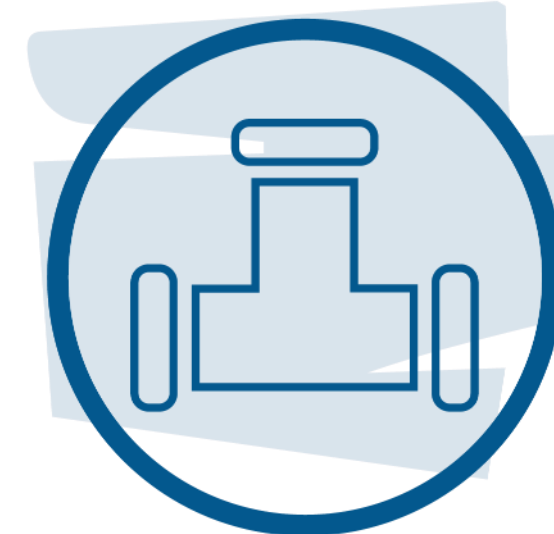

нефтегаз



UPSTREAM - РАЗВЕДКА И ДОБЫЧА

Платформы для добычи шельфовой нефти, Береговая насосная станция, Разведка и разработка нефтяных месторождений

MIDSTREAM - ТРАНСПОРТИРОВКА И ХРАНЕНИЕ

Производство и хранение, Нефтепровод, транспортировка, Транспортировка/Обработка/Продажа и хранение

DOWNSTREAM - ПОДГОТОВКА И ИСПОЛЬЗОВАНИЕ

Дистрибуция: продажи/маркетинг/ритейл, Очистка, Производство и очистка нефтепродуктов для продажи

- ▶ Выезд на объект для оценки технического состояния груза и консультации
- ▶ Опыт по перевозке негабаритных и сверхтяжелых грузов, дизайн и производство специального погрузочного оборудования
- ▶ 3D-моделирование погрузки для сложных грузов
- ▶ Большой опыт транспортировки различного оборудования для нефтегазовой и энергетической отраслей



«ВОЛГА-ДНЕПР» - ПЕРЕВОЗКИ ДЛЯ АЭРОКОСМИЧЕСКОЙ ОТРАСЛИ

Волга  Днепр



аэрокосмос

ВЕРТОЛЕТЫ

СПУТНИКИ

САМОЛЕТЫ

АВИАЦИОННЫЕ ДВИГАТЕЛИ

- ▶ Выезд на объект для оценки технического состояния груза и консультации
- ▶ 3D-моделирование погрузки для сложных грузов
- ▶ Специальные процедуры для перевозки авиационных двигателей, разработанные с учетом требований производителей
- ▶ Нарботанная база по авиационным двигателям с указанием технических характеристик и особенностей перевозки



«ВОЛГА-ДНЕПР» - ПЕРЕВОЗКИ ДЛЯ ЭНЕРГЕТИЧЕСКОЙ ОТРАСЛИ

Волга  Днепр



- ▶ Выезд на объект для оценки технического состояния груза и консультации
- ▶ Опыт по перевозке негабаритных и сверхтяжелых грузов, дизайн и производство специального погрузочного оборудования
- ▶ 3D-моделирование погрузки для сложных грузов
- ▶ Большой опыт транспортировки различного оборудования для нефтегазовой и энергетической отраслей



энергетика

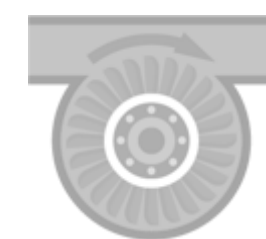

Энергоснабжение

- Ротор генератора
- Газовая турбина и роторы большой мощности
- Промышленная газотурбинная установка
- Газотурбинная установка на базе авиационного газотурбинного двигателя
- Дизельно-генераторная установка
- Комплексные турбины подвижного газа
- Гидравлические подвижные блоки
- Компоненты ветровых турбин
- Оборудование и запчасти для атомных станций

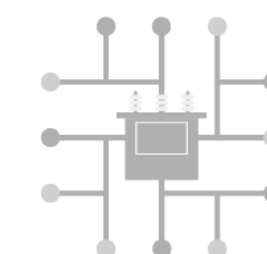

Электропередача

- Трансформаторы
- Силовой кабель
- Компоненты
- Передвижные подстанции



Прочее

- Клапаны
- Регенератор
- Насосы
- Запчасти



«ВОЛГА-ДНЕПР» - ПЕРЕВОЗКИ ДЛЯ АВТОМОБИЛЬНОЙ ОТРАСЛИ



- ▶ Транспортировка как на паллетах, так и с горизонтальной системой погрузки/разгрузки - машина перевозится на паллете или заезжает на борт сама
- ▶ Транспортировка BEV, HEV, PHEV, разрешение на перевозку опасных грузов (Class 1-9)
- ▶ Транспортировка грузовых автомобилей



авто





«ВОЛГА-ДНЕПР» - ПРАВИЛА ПЕРЕВОЗКИ ГРУЗОВ ВОЕННОГО ХАРАКТЕРА И ДВОЙНОГО НАЗНАЧЕНИЯ



- ▶ «Волга-Днепр» поддерживает деятельность по сохранению мира и не принимает грузы военного характера для осуществления импортных, экспортных или транзитных перевозок.
- ▶ Грузами, исключенными из перевозки, являются товары или продукция, специально разработанные/произведенные или измененные для военных целей, включая оружие, боеприпасы, бомбы, танки, визуализирующие устройства, военные самолеты, военные корабли и химические вещества (полный список подобных товаров зависит от законодательства каждой страны), а также грузы отправителей и получателей, которые относятся к военному сектору (например, Министерство обороны, ВВС, ВМС и т.д.).

Для минимизации любых рисков во время процесса транспортировки мы просим наших заказчиков предоставлять все детали по грузу на момент бронирования, особенно в части грузов военного характера или двойного назначения:



ТИП ГРУЗА И ХАРАКТЕР



ОТПРАВИТЕЛЬ - ПОЛУЧАТЕЛЬ

Необходимо детальное описание груза, общей информации недостаточно. Например, определение «запасные части» не принимается для описания груза. Мы рекомендуем воспользоваться «Руководством по использованию допустимых и недопустимых терминов для описания грузов в выездных и въездных декларациях», изданное Европейской Комиссией, Брюссель, 21.09.2007, TAXUD/1402/2007 (“Guidelines on acceptable and unacceptable terms for the description of goods for exit and entry summary declarations”, the EUROPEAN COMMISSION, Brussels, 21.09.2007) в качестве образца.



Вместе мы стремимся сделать мир безопаснее!

Свяжитесь с нами:

Чартерные перевозки
sales@volga-dnepr.com

Регулярные перевозки и экспресс-доставка
mt.sales@vd.express

www.volga-dnepr.com

