

НАШ ГРУЗОВОЙ ФЛОТ



Волга  Днепр



«Волга-Днепр»

- одна из крупнейших грузовых компаний с экспертизой по комплексным логистическим услугам. Более тридцати лет «Волга-Днепр» доставляет грузы в различные страны и регионы на борту транспортных самолетов Ан-124-100/150 и Ил-76ТД-90ВД, а также предоставляет услуги в области страхования, ТОиР (технического обслуживания и ремонта авиационной техники), траковой доставки и обучении.

9 Ан-124-100

2 Ан-124-150

5 Ил-76ТД-90ВД

АТРАН

2 Ан-12БП

ВОЛГА-ТРАКС

35 тягачей и
прицепов

ПАРК СТРАТЕГИЧЕСКИХ ПАРТНЕРОВ

«Волга-Днепр» объединяет профессионалов, которые готовы разработать и предложить уникальные логистические решения, гарантируя высокий уровень качества предоставляемых услуг.

«Волга-Днепр» предлагает:

- ЧАРТЕРНЫЕ ГРУЗОВЫЕ ПЕРЕВОЗКИ
- РЕГУЛЯРНЫЕ ГРУЗОВЫЕ ПЕРЕВОЗКИ
- МУЛЬТИМОДАЛЬНЫЕ ПЕРЕВОЗКИ
- МЕЖДУНАРОДНАЯ ЭКСПРЕСС-ДОСТАВКА ГРУЗОВ
- ТАМОЖЕННОЕ ОФОРМЛЕНИЕ ГРУЗОВ

«ВОЛГА-ДНЕПР» **собственный флот**

Ан-124-150



Ан-124-100



Ил-76ТД-90



СТРАТЕГИЧЕСКИЕ ПАРТНЕРЫ

«АТРАН»

Ан-12БП

ВД



АТРАН

«ВОЛГА-ТРАКС»

VOLVO/MERCEDES



ВОЛГА-ТРАКС



ТЕХНИЧЕСКИЕ ХАРАКТЕРИСТИКИ

Ан-124-100/150

Ан-124-100/150

ТИП ДВИГАТЕЛЯ	4х Лотарев Д-18 Т
ВЗЛЁТНАЯ ТЯГА ДВИГАТЕЛЯ	4х 24 Т Σ = 96 Т
МАКС. ВЗЛЁТНАЯ МАССА	392 000 / 402 000 кг
МАССА ПУСТОГО СНАРЯЖЁННОГО ВС	192 215 / 192 559 кг
МАКС. ЗАГРУЗКА, ВКЛ. ВЕС ОБОРУДОВАНИЯ	120 000 / 150 000 кг
МАКСИМАЛЬНАЯ ПОСАДОЧНАЯ МАССА	330 000 / 360 000 кг
МАКСИМАЛЬНАЯ МАССА БЕЗ ТОПЛИВА	306 000 / 335 000 кг
КРЕЙСЕРСКАЯ СКОРОСТЬ	750 км/ч
КРЕЙСЕРСКАЯ ВЫСОТА ПОЛЁТА	31 000 – 35 000 футов
ДАЛЬНОСТЬ ПОЛЁТА	4 500 км
МАКС. ГРУЗОПОДЪЁМНОСТЬ БОРТОВЫХ ПОГРУЗОЧНЫХ КРАНОВ	20 000 кг
ТЕХНИЧЕСКИЙ ЭКИПАЖ	7 членов экипажа
ЛЁТНЫЙ ЭКИПАЖ	6 членов экипажа

Ан-124-100 является **самым большим в мире гражданским самолётом серийного производства** и признанным лидером в перевозке крупногабаритных и сверхтяжёлых грузов на рынке грузовых авиаперевозок. Сочетание исключительных характеристик, таких как размер грузовой кабины, дальность полёта, возможность загрузки без специального погрузочного оборудования, позволяет Ан-124-100 перевозить сверхтяжелые и негабаритные грузы весом до 120 тонн (на Ан-124-100) и 150 тонн (Ан-124-150), включая оборудование, на большие расстояния.



РИСУНОК ВС

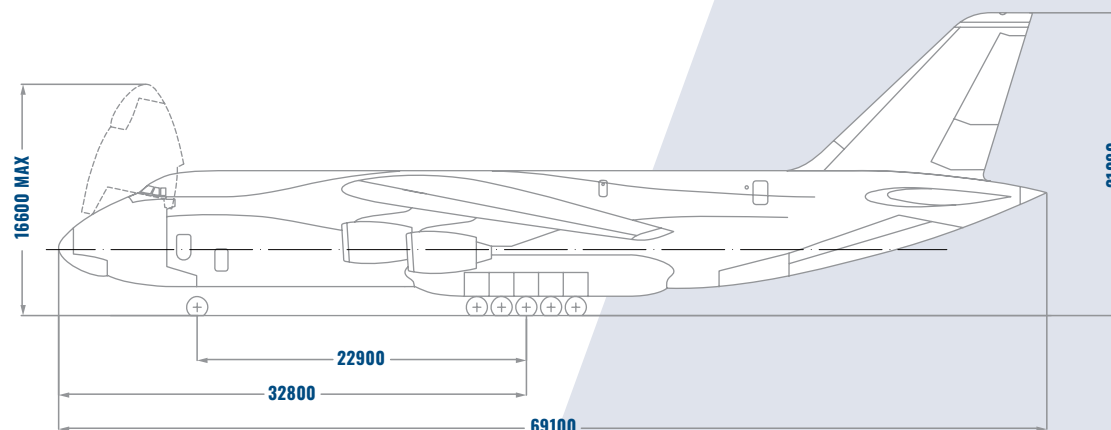

СОБСТВЕННЫЙ ПАРК ГРУЗОВЫХ САМОЛЕТОВ

Ан-124-100/150

ТЕХНИЧЕСКИЕ ХАРАКТЕРИСТИКИ



МАКС. ЗАГРУЗКА ВКЛ. ВЕС
ОБОРУДОВАНИЯ

Ан-124-100

120 000 кг

Ан-124-150

150 000 кг

СПОСОБЫ ПОГРУЗКИ

- ▶ Паллеты и ящики, загружаемые вилочным погрузчиком
- ▶ Использование бортовых погрузочных кранов
- ▶ Автомобили въезжают в самолёт или закатываются с помощью лебёдок
- ▶ Автомобили загружаются на систему платформ для перевозки автомобилей
- ▶ Тяжёлые или негабаритные грузы загружаются с помощью лебёдки с использованием рельсовой системы
- ▶ Наличие оснастки для перевозки генеральных грузов

ПОПЕРЕЧНЫЙ РАЗРЕЗ

Шпангоут No. 20

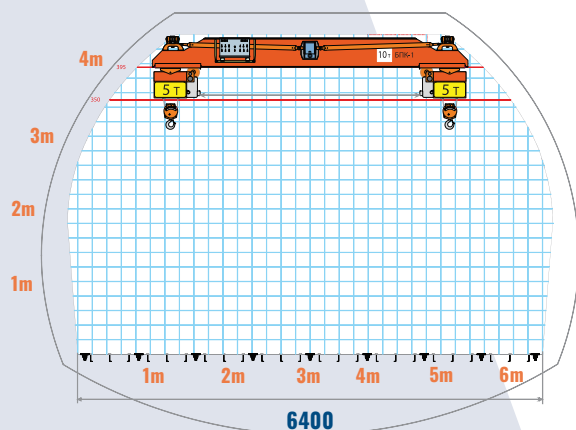

ГРУЗОВЫЕ ВОЗМОЖНОСТИ

План загрузки

Габариты: Д 36,5 м x Ш 6,4 м x В 4,4 м

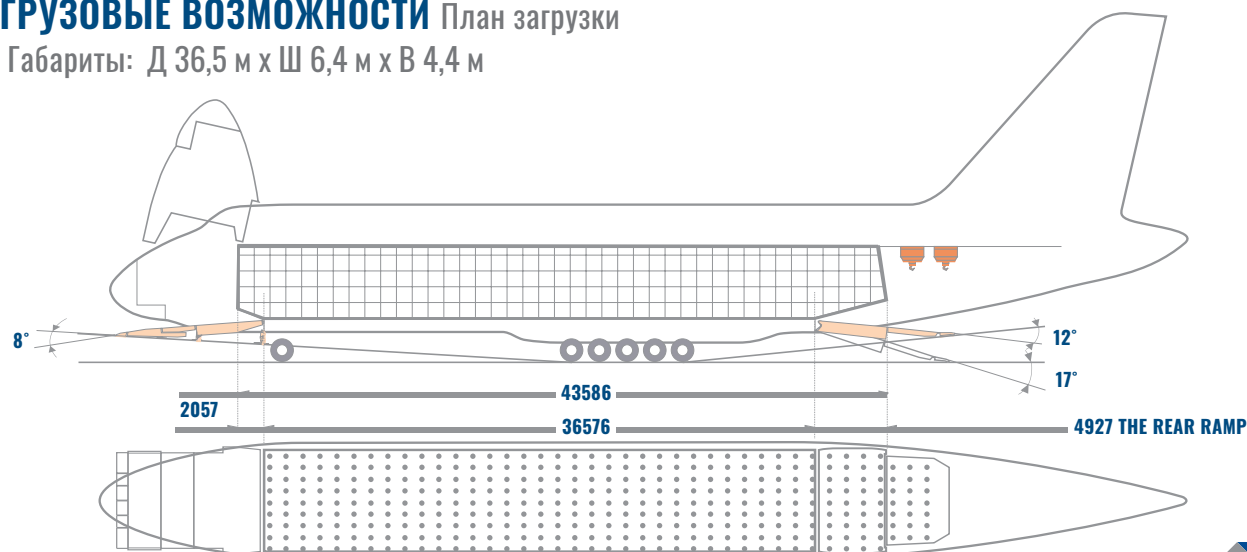

ТЕХНИЧЕСКИЕ ХАРАКТЕРИСТИКИ

Ан-124-100/150

УСЛОВИЯ В ГРУЗОВОЙ КАБИНЕ

ЭКСПЛУАТАЦИОННЫЕ ПЕРЕГРУЗКИ

- Вперед – 2,3 g
- Назад – 1,5 g
- Вбок – 1,5
- Вверх – 2,0 g
- Вниз – 2,5 g

Швартовка и подготовка груза к полётам должны производиться с учётом данных максимальных значений.

ДИАПАЗОН ТЕМПЕРАТУР

- Температура воздуха –
 - ▶ вплоть до 20°C по запросу
- Влажность во время полёта –
 - ▶ 10-15% RH



ДАВЛЕНИЕ

- Минимальное давление (негерметизированная грузовая кабина) ▶ 23 кПа
- Минимальное давление (герметизированная грузовая кабина) ▶ 47 кПа (ΔP 0,25)
+0/1/-0.02 кг/см²
- Скорость изменения давления
 - ▶ 70 мбар/мин

РИСУНОК ВС

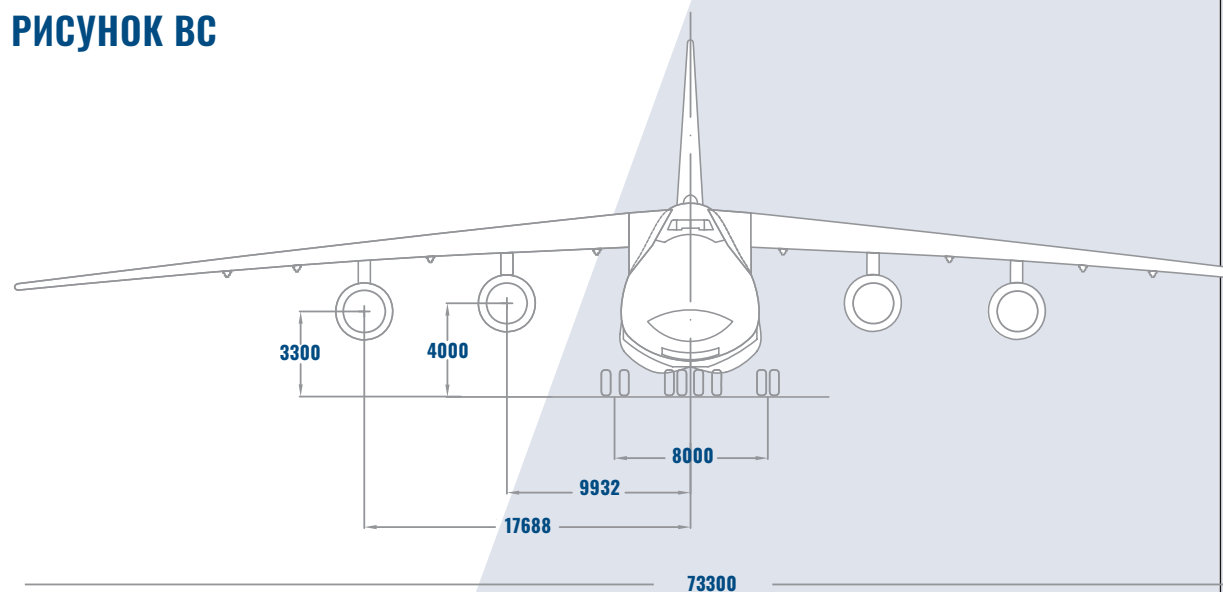



ПОГРУЗОЧНОЕ ОБОРУДОВАНИЕ

- ▶ **Бортовые погрузочные краны** бортовая система размещённых сверху кранов, состоящая из двух балок с двумя тельферами, каждый из которых оборудован двумя грузоподъёмными крюками. Они способны поднимать груз весом до 20 000 кг. При оборудовании бортовых кранов специальной системой подъёма груза их грузоподъёмность с учётом ограничений увеличивается до 30 000 кг
- ▶ **Двухпалубная погрузочно - транспортировочная система.** Разработана и запатентована компанией «Волга-Днепр», позволяет воздушному судну Ан-124-100 перевозить до 35 легковых автомобилей седан на рейсе. Погрузка не требует никакого дополнительного оборудования. Как вариант, автомобили могут въезжать или закатываться с помощью лебёдок через носовой грузолук.
- ▶ **Опоры для элементов** передней рампы воздушного судна или, проще говоря, под переднюю рампу Ан-124.
- ▶ **Различные виды** увеличивающих рамп.
- ▶ **Рельсовые системы** (похожие на железнодорожные рельсы). В двух вариантах: низкопрофильная и стандартная.
- ▶ **Скейт-балки, роликовые рамы или балки.**
- ▶ **Платформы различных конструкций и грузоподъёмности.**
- ▶ **Защитный настил для распределения веса нагрузки.**

ТЕХНИЧЕСКИЕ ХАРАКТЕРИСТИКИ

Ил-76ТД-90ВД

Ил-76ТД-90ВД

ТИП ДВИГАТЕЛЯ	4x ПС-90А-76
ВЗЛЁТНАЯ ТЯГА ДВИГАТЕЛЯ	4x 16000 кг Σ = 64000
МАКС. ВЗЛЁТНАЯ МАССА	195 000 кг
APS МАССА (СРЕДНЯЯ)	97 243 кг
МАКС. ЗАГРУЗКА, ВКЛ. ВЕС ОБОРУДОВАНИЯ	50 000 кг
МАКСИМАЛЬНАЯ ПОСАДОЧНАЯ МАССА	155 000 кг
МАКСИМАЛЬНАЯ МАССА БЕЗ ТОПЛИВА	144 800 кг
КРЕЙСЕРСКАЯ СКОРОСТЬ	750 км/ч
ЭШЕЛОН ПОЛЁТА	9 100 м – 10 600 м
ДАЛЬНОСТЬ ПОЛЁТА	4 500 км
ГРУЗОПОДЪЁМНОСТЬ БОРТОВОГО ПОГРУЗОЧНОГО КРАНА	12 000 кг
ТЕХНИЧЕСКИЙ ЭКИПАЖ	4 члена экипажа
ЛЁТНЫЙ ЭКИПАЖ	4 члена экипажа

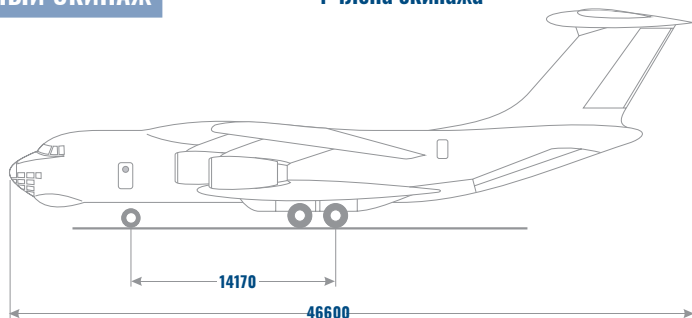

«Волга-Днепр» принимала участие в модернизации Ил-76ТД, **одного из самых успешных грузовых воздушных судов** благодаря своим размерам грузовой кабины, грузоподъёмности и возможности автономной загрузки. Результатом модернизации стал самолёт Ил-76ТД-90ВД, оборудованный новыми двигателями ПС-90А-76 и современной авионикой, одобренный для полётов по всему миру.



РИСУНОК ВС

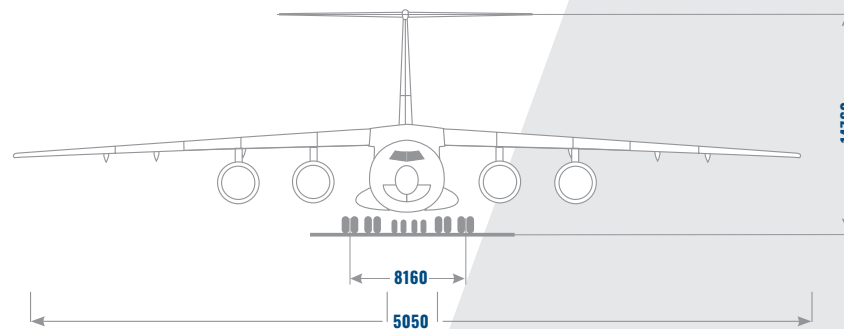

СОБСТВЕННЫЙ ПАРК ГРУЗОВЫХ САМОЛЕТОВ

Ил-76ТД-90ВД

ТЕХНИЧЕСКИЕ ХАРАКТЕРИСТИКИ



МАКС. ПОСАДОЧНАЯ МАССА

195 000 кг

МАКС. ЗАГРУЗКА ВКЛ.
ВЕС ОБОРУДОВАНИЯ

50 000 кг

ДАЛЬНОСТЬ ПОЛЕТА

4 500 км

КРЕЙСЕРСКАЯ СКОРОСТЬ

750 км/ч

ПОПЕРЕЧНЫЙ РАЗРЕЗ

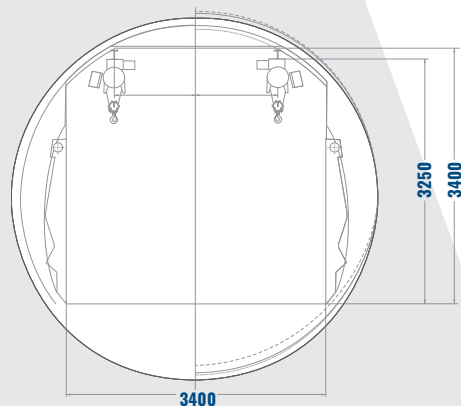

ГРУЗОВЫЕ ВОЗМОЖНОСТИ

План загрузки

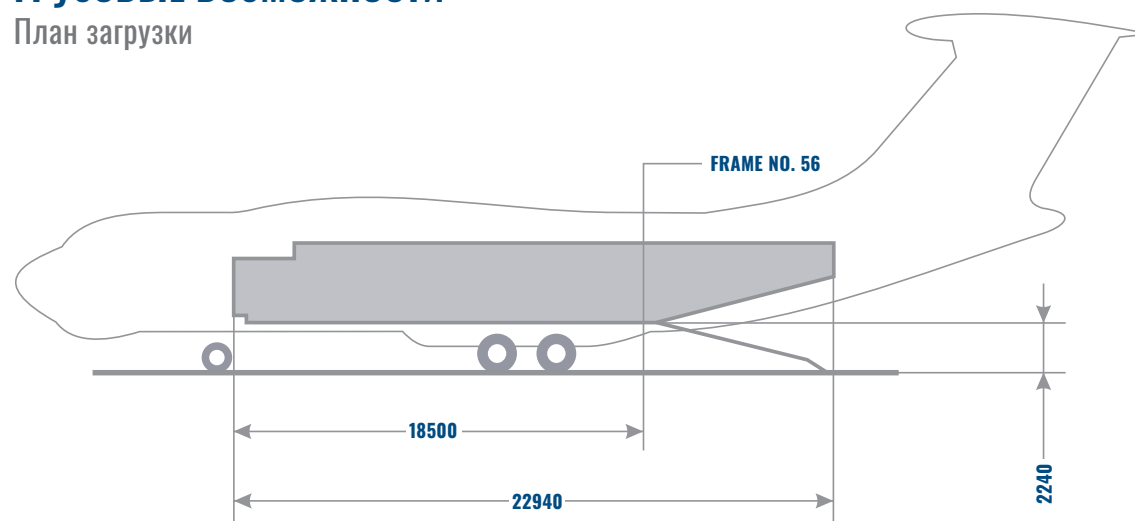

▼ УСЛОВИЯ В ГРУЗОВОЙ КАБИНЕ

ЭКСПЛУАТАЦИОННЫЕ ПЕРЕГРУЗКИ

- Вперед – 2,23 g
- Назад – 1,5 g
- Вбок – 1,5 g
- Вверх – 2,0 g
- Вниз – 2,5 g

Швартовка и подготовка груза к полётам должны производиться с учётом данных максимальных значений.

ДАВЛЕНИЕ

- Минимальное давление
 - ▶ 73,5 кПа (2 500 м)
- Скорость изменения давления
 - ▶ 66,5 Па/сек

ДИАПАЗОН ТЕМПЕРАТУР

- Температура воздуха –
 - ▶ вплоть до 25°C по запросу
- Влажность во время полёта –
 - ▶ 10-15% RH



Ил-76ТД-90ВД

ТЕХНИЧЕСКИЕ ХАРАКТЕРИСТИКИ



СПОСОБЫ ПОГРУЗКИ И ПОГРУЗОЧНОЕ ОБОРУДОВАНИЕ

- ▶ Верхнее погрузочное оборудование из 4 электротельферов, каждый грузоподъемностью 3 тонны, способных поднимать груз до 12 000 кг
- ▶ ВС оснащен 2-мя бортовыми электролебедками – каждая тягой по 3 тонны
- ▶ Погрузка колёсной, гусеничной техники и прицепов
- ▶ Рампа позволяет загружать колесную технику своим ходом
- ▶ Опускаемая рампа может применяться для погрузки длинных и высоких автомобилей
- ▶ Погрузка тяжёлых и негабаритных грузов
- ▶ Использование специального погрузочного оборудования авиакомпании «Волга-Днепр» возможно только с применением передвижных кранов и дополнительных прицепов
- ▶ Роликовая оснастка - перевозка до 8 РМС на рейсе

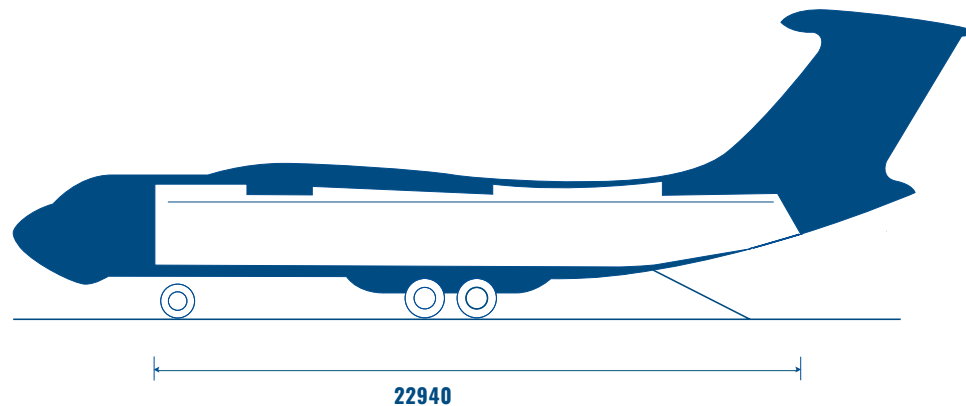
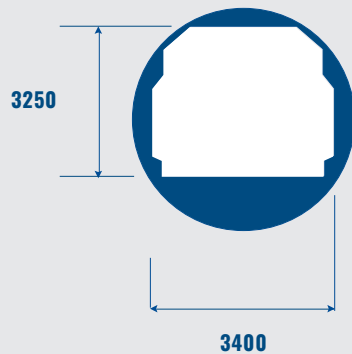

ТЕХНИЧЕСКИЕ ХАРАКТЕРИСТИКИ

Ан-12БП

Ан-12БП

ТИП ДВИГАТЕЛЯ	АИ-20М
МАКС. ВЗЛЁТНАЯ МАССА	61 000 / 64 000 кг
МАКС. ЗАГРУЗКА, ВКЛ. ВЕС ОБОРУДОВАНИЯ	20 000 кг
МАКСИМАЛЬНАЯ ПОСАДОЧНАЯ МАССА	58 000 / 61 000 / 64 000 кг
ДАЛЬНОСТЬ ПОЛЁТА	1 000 - 3 000 км
КРЕЙСЕРСКАЯ СКОРОСТЬ	670 км/ч
ОБЪЁМ ГРУЗОВОЙ КАБИНЫ ПРЕДНАЗНАЧЕННЫЙ ДЛЯ ПЕРВОЗКИ ГРУЗОВ	75 м ³
ЭКИПАЖ	5 членов экипажа

Грузовая авиакомпания «АТРАН» предоставляет услуги по выполнению чартерных рейсов на территории России на борту **Ан-12БП**. Компания обеспечивает северные отдаленные регионы жизненно важными грузами и продукцией и выстраивает маршрутную сеть в зависимости от сезонного спроса. Ан-12 БП - надёжный самолёт, способный работать в сложных климатических условиях, и неприхотливый в обслуживании.



РИСУНОК ВС

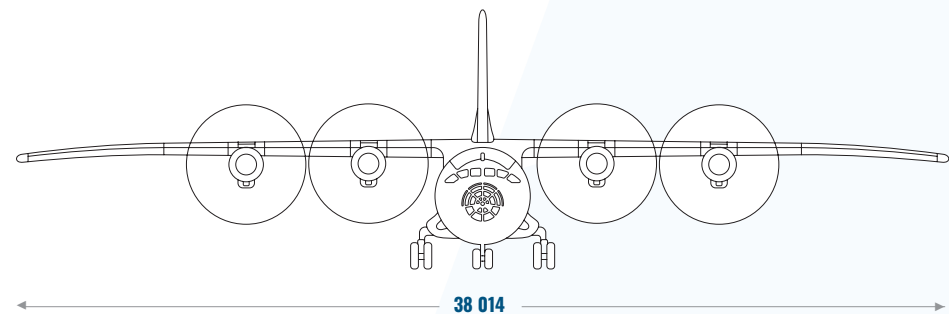
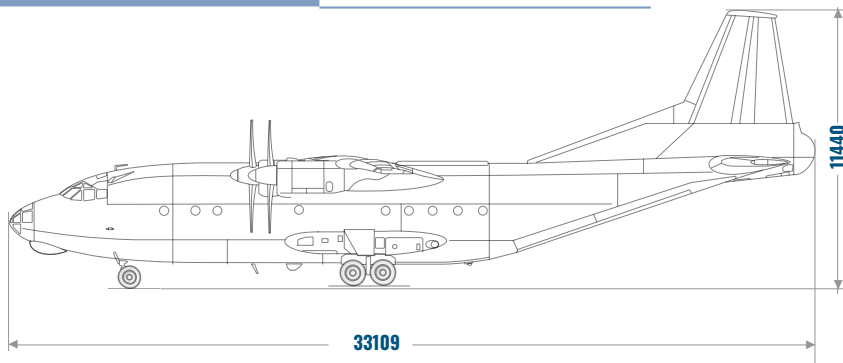

ПАРК ГРУЗОВЫХ САМОЛЕТОВ СТРАТЕГИЧЕСКОГО ПАРТНЕРА

Ан-12БП

ТЕХНИЧЕСКИЕ ХАРАКТЕРИСТИКИ



МАКС. ЗАГРУЗКА ВКЛ.
ВЕС ОБОРУДОВАНИЯ

10 000 кг

ДАЛЬНОСТЬ ПОЛЕТА

3 300 км

МАКС. ЗАГРУЗКА ВКЛ.
ВЕС ОБОРУДОВАНИЯ

20 000 кг

ДАЛЬНОСТЬ ПОЛЕТА

1 000 км

ХАРАКТЕРИСТИКИ ПОДГОТОВЛЕННЫХ
ГРУЗОВ ДЛЯ ПЕРЕВОЗКИ НА АН-12БП

- ▶ длина до 12,5 м
- ▶ ширина до 3 м
- ▶ высота до 2,3 м
- ▶ поддержание температуры в грузовой кабине во время полёта от +5С до +25С

ПОПЕРЕЧНЫЙ РАЗРЕЗ

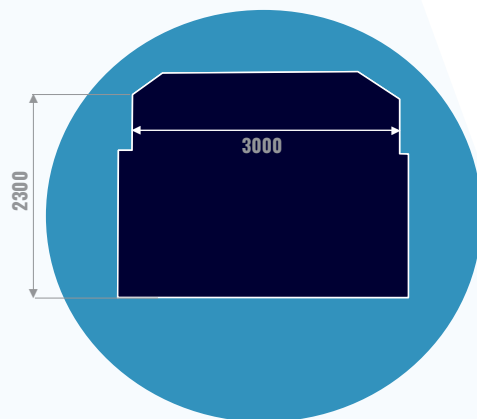

ГРУЗОВЫЕ ВОЗМОЖНОСТИ

План загрузки

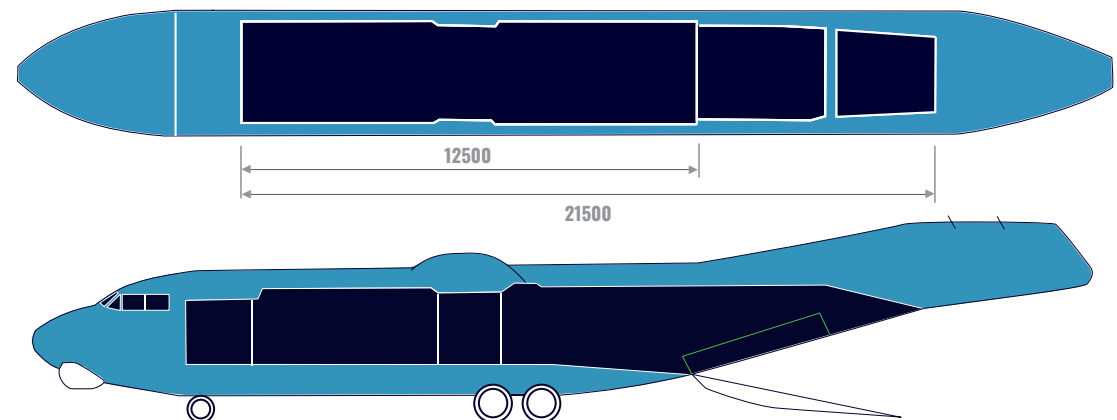

«Волга-Тракс»



Волга-Тракс - один из крупнейших перевозчиков Приволжского федерального округа, который работает на рынке с 1994. «Волга-Тракс» специализируется на доставке по РФ и странам СНГ, включая возможность транспортировки в крупнейшие грузовые хабы-аэропорты. Развитая маршрутная сеть, современный флот и опытные сотрудники позволяют компании предлагать индивидуальные логистические решения.

- ▶ **Перевозка грузов с поддержанием температурного режима**
грузовой отсек | грузоподъемность: < 20 тонн | < 90м³ | < 33 европалет
-20 - +20°C
- ▶ **Перевозка грузов изотермическими фургонами**
грузовой отсек | грузоподъемность: < 20 тонн | < 90м³ | < 33 европалет
- ▶ **Перевозка грузов, требующих специального способа загрузки**
грузовой отсек | грузоподъемность: < 96м³ | < 22 тонн
- ▶ **Перевозка опасных грузов**
грузовой отсек | грузоподъемность: 1,5 - 20 тонн | 20 - 90 м³
- ▶ **Перевозка негабаритных грузов**
тяжеловесные, крупногабаритные и длинномерные грузы
- ▶ **Перевозка наливных грузов (все цистерны имеют термоизоляцию)**
грузоподъемность: < 20 тонн

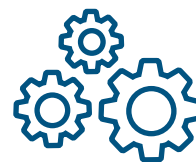

Развитая ремонтно-техническая база



Страхование ответственности перевозчика



Контроль процесса движения транспорта

ПАРК ГРУЗОВЫХ АВТОМОБИЛЕЙ СТРАТЕГИЧЕСКОГО ПАРТНЕРА



ТЯГАЧИ
VOLVO FH
MERCEDES ACTROS

ПОЛУПРИЦЕПЫ
KRONE SD
SCHMITZ SKO

ГРУЗОВЫЕ ВОЗМОЖНОСТИ



Богатый опыт работы
в области дорожных
перевозок грузов

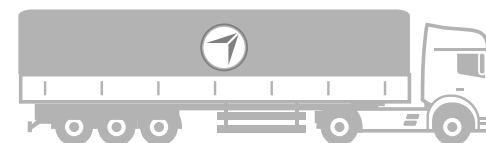
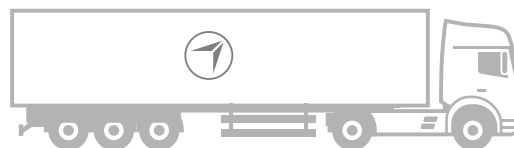

**ПЕРЕВОЗКА ПАЛЛЕТИЗИРОВАННЫХ ГРУЗОВ -
ДО 8 РМС НА РЕЙСЕ**





ДЕСАНТИРОВАНИЕ ГРУЗОВ



Свяжитесь с нами:

sales@volga-dnepr.com

mt.sales@vd.express

www.volga-dnepr.com



Волга  Днепр